



بِسْمِ اللَّهِ الرَّحْمَنِ الرَّحِيمِ



دانشگاه صنعتی اصفهان
دانشکده مکانیک

اصول مهندسی نصب و نگهداری

مدرسین: محمد مشایخی، محمود کدخدایی



سرفصل درس

- مقدمه، مفاهیم اولیه:
دقت ابعادی، فرم یا شکل هندسی، وضعیت قطعات یک ماشین نسبت به یکدیگر، وضعیت سطوح قطعات
- انطباق، تolerانس گذاری ابعادی، تolerانس گذاری هندسی اجزای ماشین:
مبانی تolerانس ها، انحرافات و انطباق، تعاریف، کاربرد، معرفی نمادها، کار با تolerانس های ابعادی و هندسی، آشنایی با ابزارهای کنترل کننده انطباق، تکنولوژی انطباق



سرفصل درس

- رزوه‌های داخلی، خارجی و سیستم انطباق آنها:
کاربرد پیچ و مهره، انواع شکل و شناسایی رزوه، انطباق در پیچ و مهره، تکنولوژی انطباق در سیستم پیچ و مهره
- خصوصیات عناصر و اجزای متشکله ماشین آلات (Machinery):
عملکرد، انواع و نحوه نصب و نگهداری محورها و کوپلینگ‌ها،
خارها و هزارخارها، چرخ‌دنده‌ها، و یاتاقان‌های لغزشی و غلتشی
- مقدمه‌ای بر اصول حاکم بر آب بندهای استاتیکی و دینامیکی، انواع متداول آب‌بند
- مسایل نصب ماشین بر روی فونداسیون



۱- اصول مهندسی نصب مهندس عباسعلی سبزواری

۲- جزوه ضمایم درس اصول نصب و نگهداری (مرکز فروش)

3- "Dimensioning and Tolerancing Handbook" Paul J.

Drake, Jr., McGraw-Hill, 1999

4- "Machinery's Hand Book" (Hand Book 27)

5- "Mechanical Engineering Hand Book" (DIN)

6- "Maintenance Engineering Hand Book" (Lindley R.,
Higgins P.E.)



اصول مهندسی نصب و نگهداری

بارم نمره:

تکالیف: $5\% + 5\%$

امتحان میانترم: 45% پنجشنبه ۸۷/۸/۳۰ ساعت: ۱۱ - ۸/۳۰

امتحان پایانترم: 45%



هدف درس

به این مثال دقت کنید.

طراحی و ساخت یک دستگاه گیره

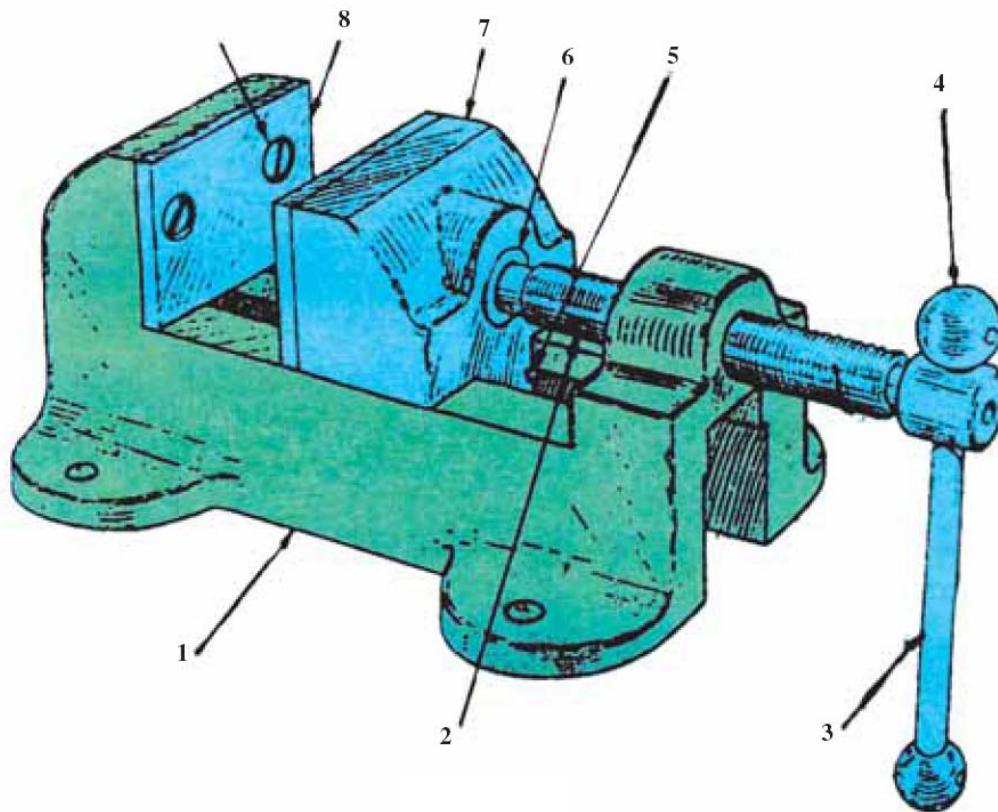



هدف درس

به این مثال دقت کنید.

طراحی و ساخت یک دستگاه گیره

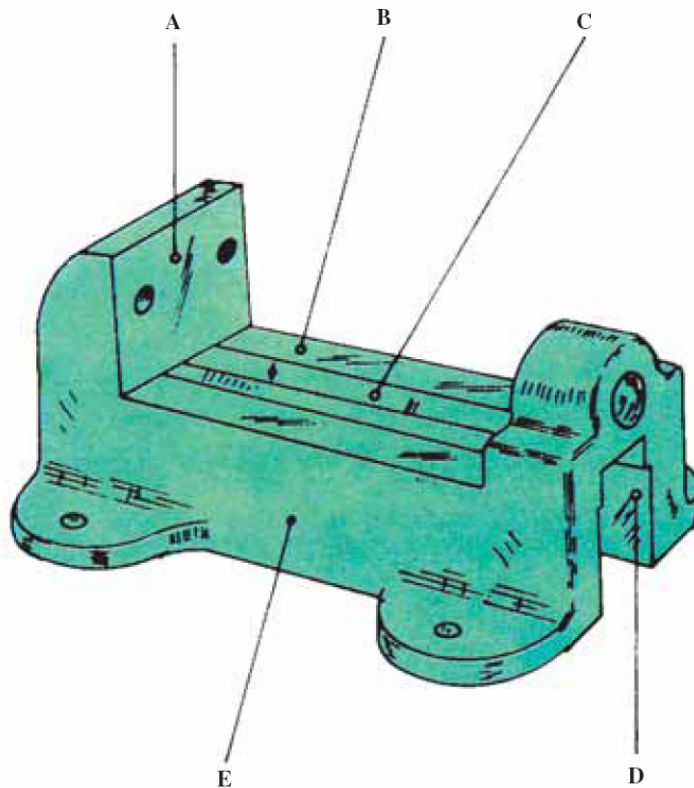



هدف درس

مثال ۲

شناخت و تعیین نوع براده برداری

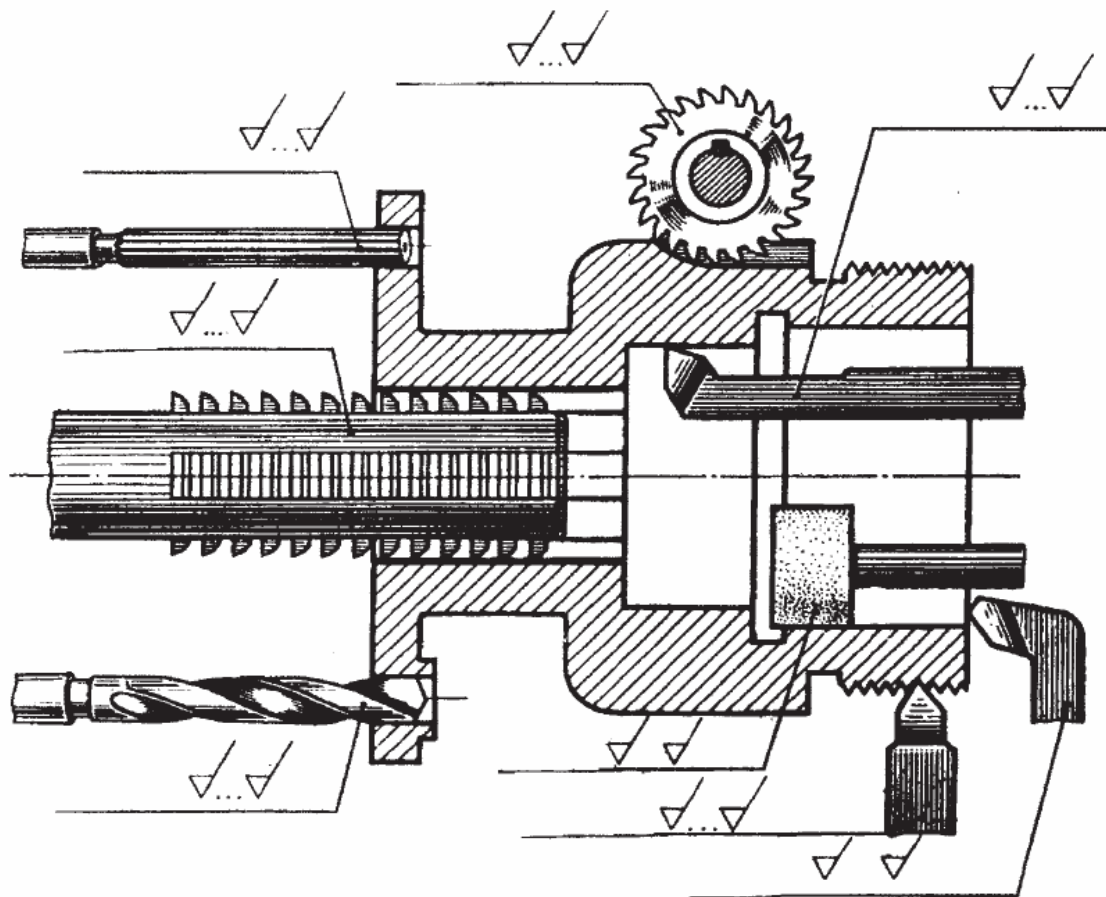



هدف درس

مثال ٣

تلرانس، انطباق

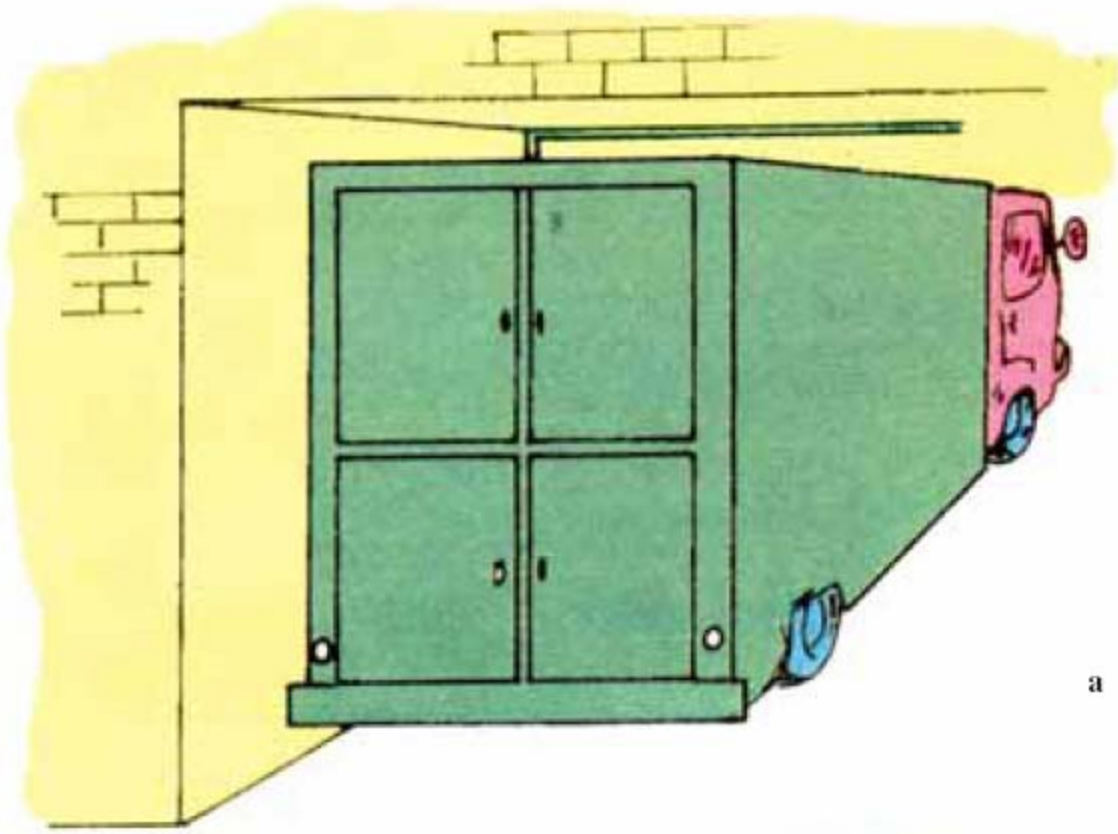



هدف درس

مثال ٣

تلرانس، انطباق

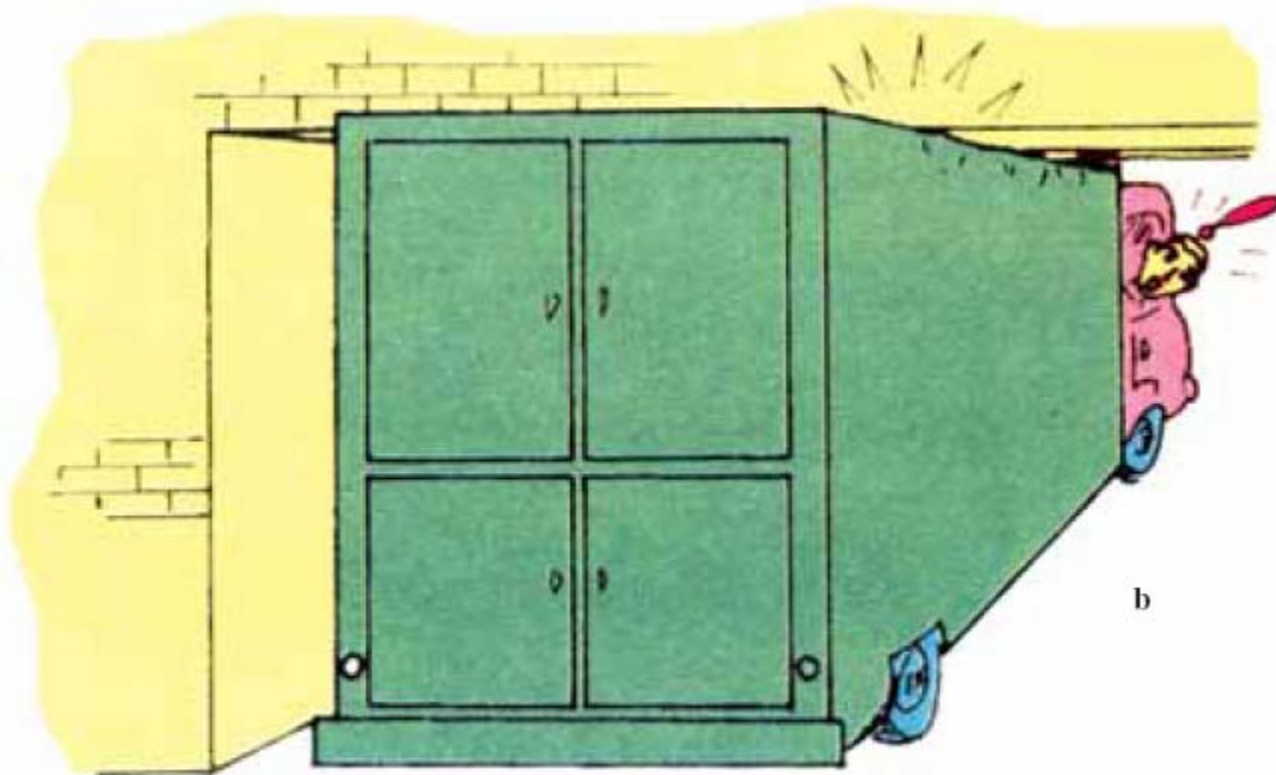



هدف درس

مثال ۳

تلرانس، انطباق

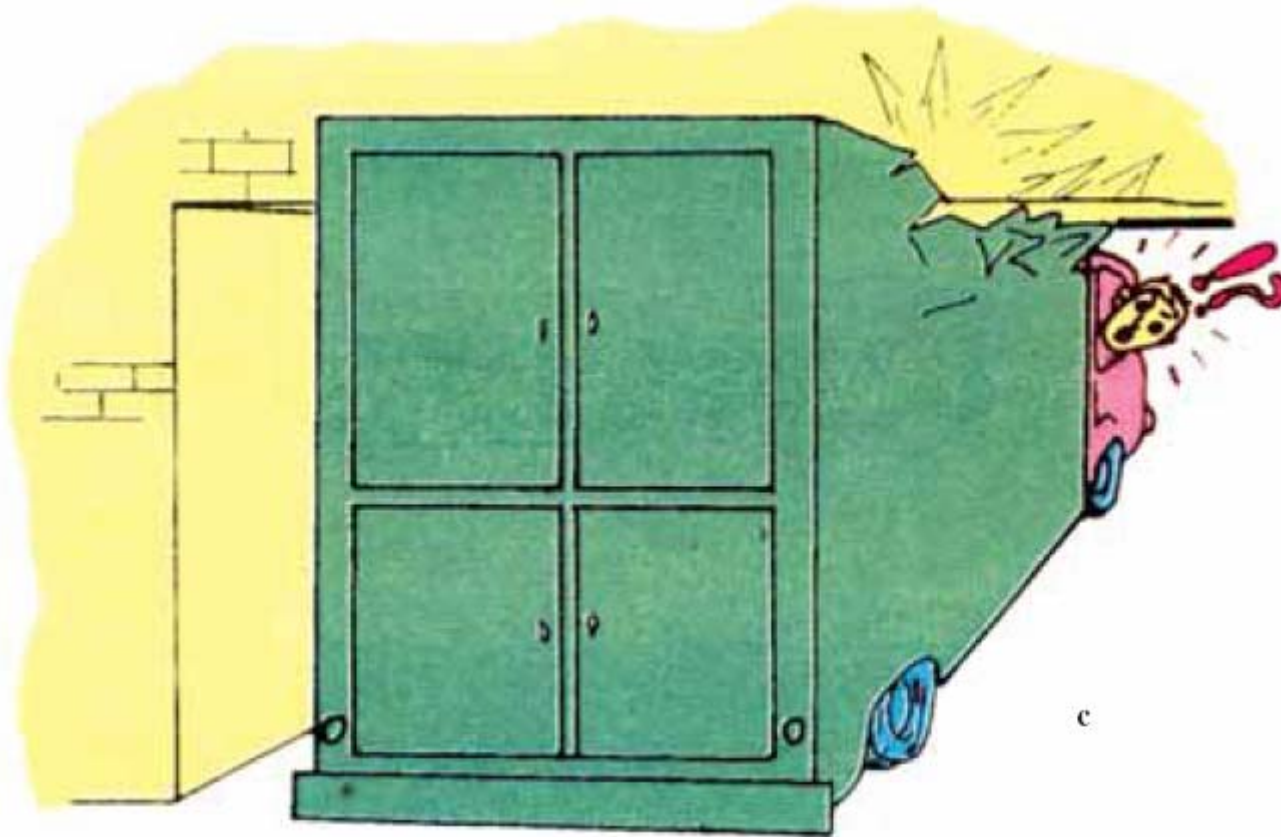

هدف درس

مثال ۴

تلرانس، انطباق

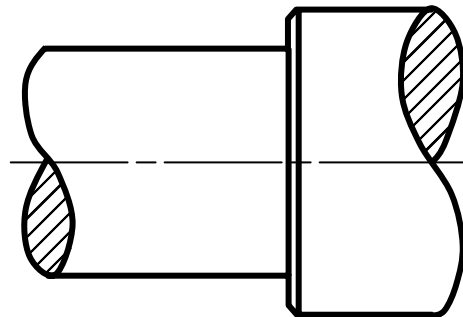

شافت

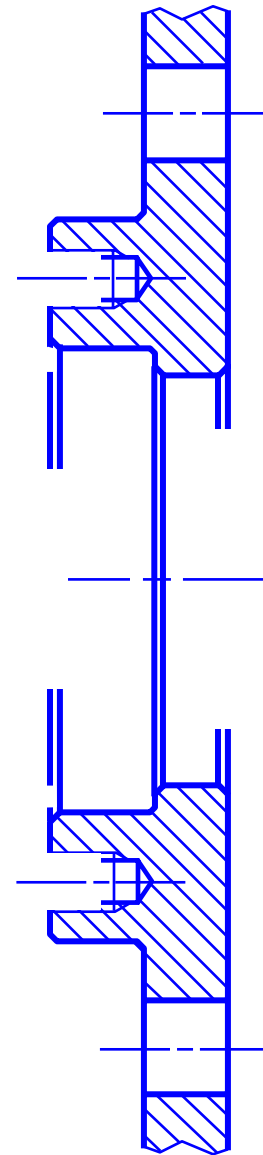

نگهدارنده

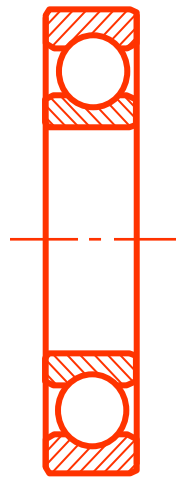

بلبرینگ

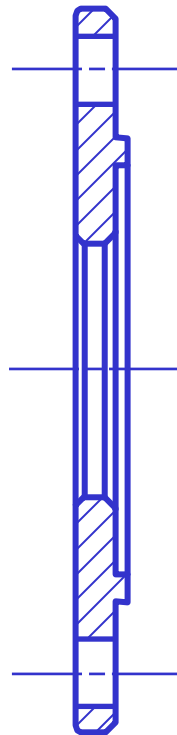

سرپوش

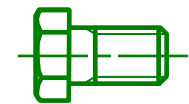
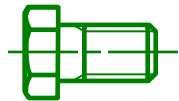

پیچ
سرپوش



هدف درس

مثال ۵: تثبیت قطعات بر روی شافت

مراحل سوار کردن

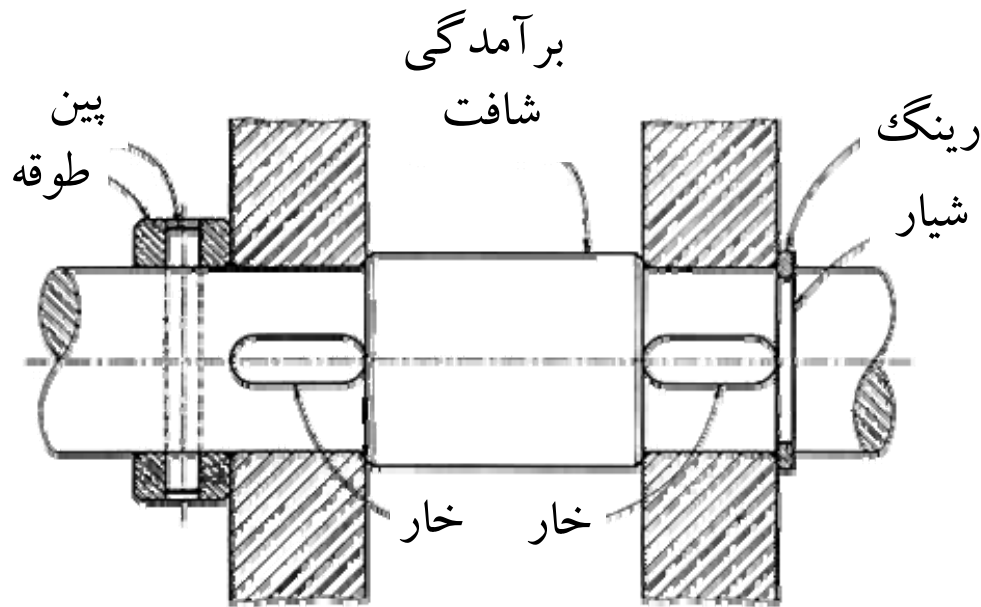

- ۱- قرار دادن خارها در محل آن
- ۲- جا زدن قطعات بر روی شافت تا سطوح آن به برآمدگی شافت بچسبند.
- ۳- قرار دادن طوقه و سپس پین، یا قرار دادن رینگ نگهدارنده بر روی شیار



هدف درس

مثال ۵: تثبیت قطعات بر روی شافت

کارکرد

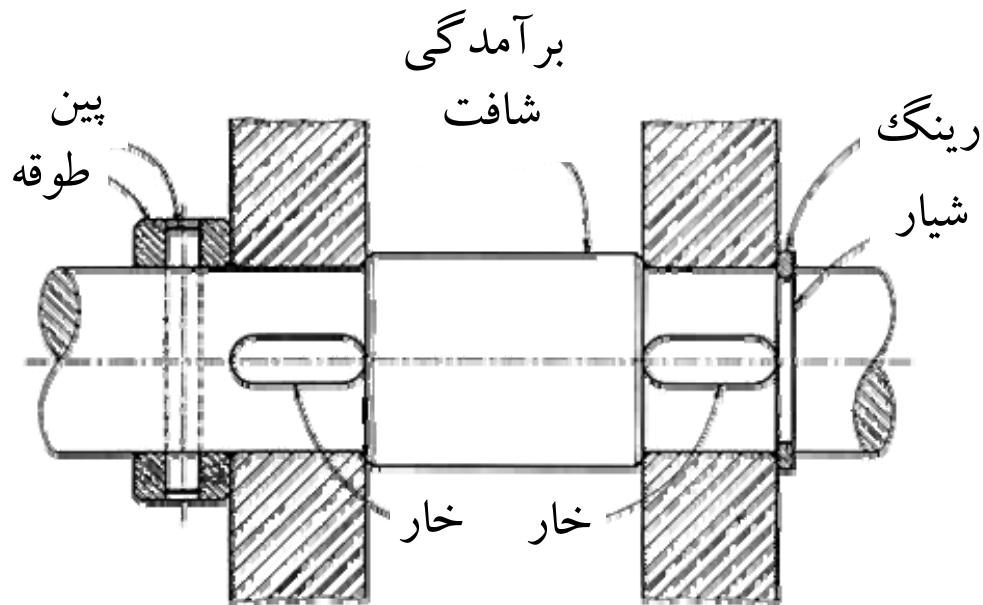

۱- خار:

- جلوگیری از حرکت دورانی

قطعات

۲- پین و رینگ نگهدارنده

- جلوگیری از حرکت محوری

قطعات بر روی شافت



هدف درس

مثال ۵: تثبیت قطعات بر روی شافت

مفاهیم طراحی

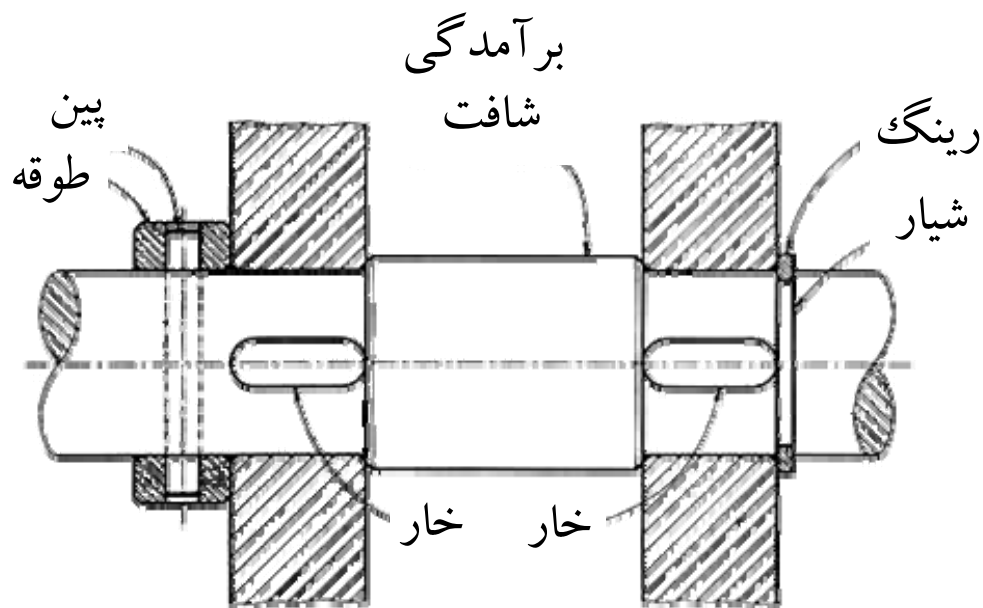

رینگ نگهدارنده در مقایسه با مجموعه طوقه و پین در برابر نیروهای محوری کم عملکرد مطلوبتری خواهد داشت.



کاربرد:

